

# INSTRUKCJA MONTAŻU

Płyta ochronna PHD  
POLARIS Scrambler XP 1000 S



**Pełna ochrona i ultralekka ochrona spodu Twojego quada, wykonana z wysokiej jakości materiału PHD, posiada otwory odprowadzające wodę i błoto. Osłona z PHD ma bardzo dobrą odporność na uderzenia i odkształcenia.**

**Życzymy miłego użytkowania :-)**

# Płyta ochronna POLARIS SCRAMBLER XP 1000 S



Zestaw płyt ochronnych wykonany jest ze specjalnie zaprojektowanego tworzywa. Płyta ochronna po przyjęciu na siebie nawet dużej siły uderzenia kumuluje je i nie powoduje odkształceń tworzywa, wracając do pierwotnej swojej postaci. Wysoka jakość oraz powtarzalność produkcji z użyciem najnowszych technologii CNC zapewnia łatwość i szybkość montażu. Każda z płyt jest precyzyjnie dostosowana do danego modelu quada na etapie projektowym, co gwarantuje dokładne spasowanie elementów do konstrukcji. Zestaw zawiera wszystkie potrzebne elementy, nie ma potrzeby dodatkowych modyfikacji lub wierceń. Przed rozpoczęciem montażu zapoznaj się z instrukcją. Instrukcja montażu dotyczy wyłącznie modelu POLARIS SCRAMBLER XP 1000 S i nie może być stosowana do innych modeli quadów. Powierzchnia tworzywa jest łatwa w utrzymaniu czystości. Zaletą jest także łatwy dostęp do płynów bez potrzeby demontażu płyt. Jest bardzo lekka w porównaniu do płyt innych producentów.

## ZESTAW MONTAŻOWY

Zestaw zawiera komplet płyt ochronnych wraz z elementami montażowymi (śruby, blachy montażowe, podkładki, nakrętki oraz dodatkowe elementy mocujące). Każda z płyt posiada swój indywidualny zestaw do instalacji, pakowany w osobnych woreczkach dla każdej z płyt. Zaleca się rozpakowanie elementów instalacyjnych wyłącznie dla aktualnie montowanej płyty, co pozwoli uniknąć pomyłek oraz mieszania się elementów mocujących. Ponowne sortowanie można przeprowadzić zgodnie z załączoną listą elementów montażowych.

## NARZĘDZIA WYMAGANE DO MONTAŻU

Klucz imbusowy nr 4 (dla śrub M6) i 5 (dla śrub M8)

## WSKAZÓWKI

Śruby mocujące płyty należy wstępnie wkręcić do elementów konstrukcji, co umożliwi regulację ich położenia, a następnie z czuciem dokręcić, nie powodując zrywania gwintu. Po przejechaniu kilkunastu kilometrów sprawdzić czy śruby montażowe zostały prawidłowo dokręcone, ewentualne luźne trzeba dokręcić, też z czuciem :-)

## Montaż ochrony przednich zacisków hamulcowych - POLARIS SCRAMBLER XP 1000 S

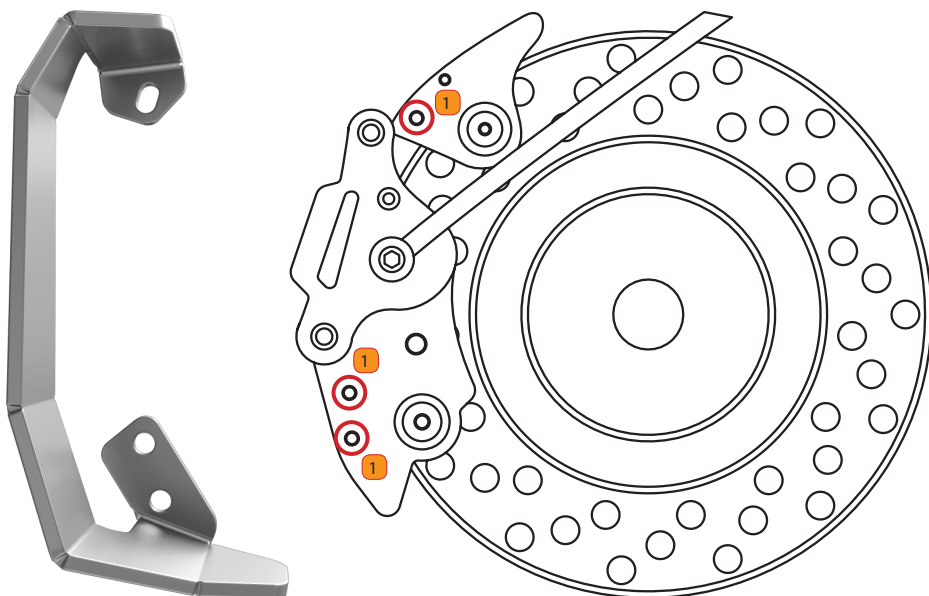

**OSŁONY  
WYKONANE  
Z ALUMINIUM  
NALEŻY PRZYKRĘCIĆ  
ŚRUBAMI M6x12  
W MIEJSCACH  
ZAZNACZONYCH  
NA RYSUNKU**

# INSTRUKCJA MONTAŻU

Montaż najprościej przeprowadzić w pozycji pochylonej na tylnej części quada.



**UWAGA: NALEŻY DOKŁADNIE ZABEZPIECZYĆ WSZELKIE MOCOWANIA, ABY ZAPEWNIĆ BEZPIECZEŃSTWO.**

Instrukcja zawiera widok na rozmieszczenie elementów ułatwiający lokalizowanie mocowań, jak i zastosowanie poszczególnych elementów łączących.

**W pierwszej kolejności zdejmij standardowe plastikowe osłony (boczne i przednią), pokrywę filtra oleju, śruby i nakrętki.** Kolejność montażu należy zacząć od przedniej płyty [1] i blaszek mocujących A1.

## MONTAŻ PŁYT OCHRONNYCH (1, 2, 3, 4, 5, 6, 7, 8, 9)

**[Płyta nr 1]** Montaż rozpocznij od przykręcenia śrub M8 (punkty oznaczone czerwonymi okręgami na schemacie), następnie wykonaj mocowanie śrubami M6, zaznaczonymi na schemacie na żółto, jako śruba nr. 2 i 3. Ostatnim etapem jest przykręcenie blaszek połączeniowych A1. **Blachy montażowe montujemy między przykręcaną osłoną z tworzywa a podwoziem quada.**

**[Płyta nr 2]** Umieść płytę ochronną na odpowiednich otworach i wkręć śruby. Przed dokręceniem śrub, tylną płytę ochronną ustaw w prawidłowej pozycji. Ostatnim etapem jest przykręcenie blachy połączeniowej A2. **Blachy montażowe montujemy między przykręcaną osłoną z tworzywa a podwoziem quada.** Do połączenia płyty nr 1 z płytą nr 2 użyć blach montażowych A1.

**[Płyta nr 3]** Zamontuj blachę połączeniową A3 (sprawdź miejsce montażu na stronie nr. 5), następnie ustaw tylną płytę ochronną na odpowiednich otworach i wkręć śruby z podkładkami. Przed dokręceniem śrub, tylną płytę ochronną ustaw w prawidłowej pozycji, a następnie całkowicie dokręć śruby.

**[Płyta nr 4 i 5]** Płyta nr 4/5 wymaga umieszczenia wsporników montażowych typ A/B (sprawdź miejsce montażu na stronie nr. 5). Osłonę wypośrodkuj na odpowiednich otworach i dokręć śruby, nie zapominając o podkładkach :-). Dokonaj pozycjonowania osłony i dokręć śruby. Wykonaj sprawdzenie czy nie ma kontaktu między kołem a osłoną poprzez całkowite skręcenie w prawo i lewo swoją kierownicą, w przypadku kontaktu, dokonaj prawidłowej regulacji osłony, zmieniając jej pozycję na prawidłową. Sprawdź też czy między **przednią płytą ochronną** a osłonami wahacza jest odpowiednia przestrzeń, aby uniknąć kontaktu w przypadku całkowitego ściśnięcia zawieszenia.

**[Płyta nr 6 i 7]** Umieść boczną płytę ochronną na odpowiednich otworach i wkręć śruby z podkładkami. Przed dokręceniem śrub, **boczną płytę ochronną** ustaw w prawidłowej pozycji, a następnie całkowicie dokręć śruby. **Blaszki montażowe montujemy między przykręcaną osłoną z tworzywa a podwoziem quada.** Do połączenia płyt nr 6 i 7 z płytą nr 2 użyć blach montażowych A1.

**[Płyta nr 8 i 9]** Płyta nr 8/9 wymaga umieszczenia wsporników montażowych typ A (sprawdź miejsce montażu na stronie nr. 5). Osłonę wypośrodkuj na odpowiednich otworach i dokręć śruby, nie zapominając o podkładkach :-). Dokonaj pozycjonowania osłony i dokręć śruby. Sprawdź czy między **tylną płytą ochronną** a osłonami wahacza jest odpowiednia przestrzeń, aby uniknąć kontaktu w przypadku całkowitego ściśnięcia zawieszenia.

## Zestaw ochrony przednich zacisków hamulcowych - POLARIS SCRAMBLER XP 1000 S

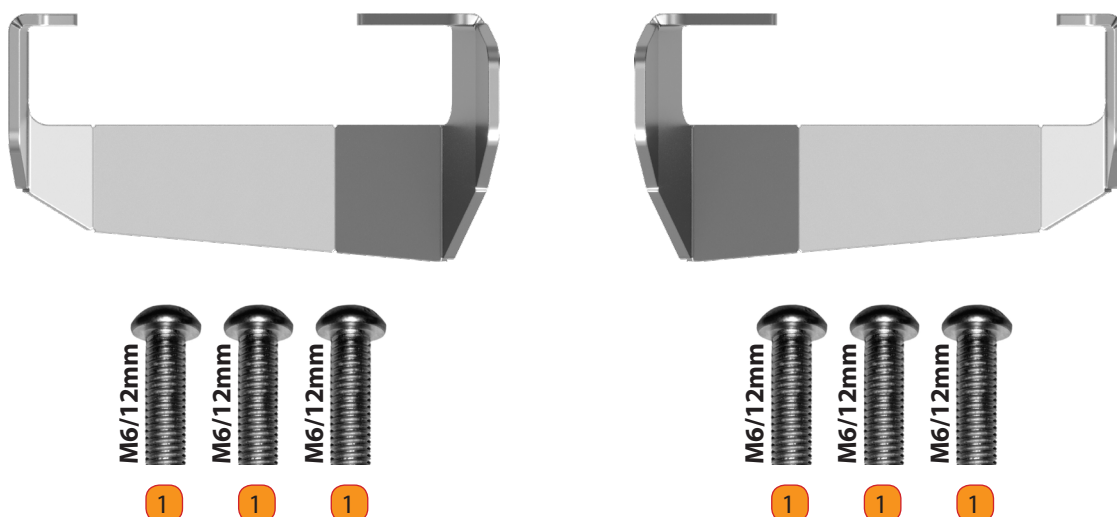

Schemat rozmieszczenia elementów montażowych - POLARIS SCRAMBLER XP 1000 S

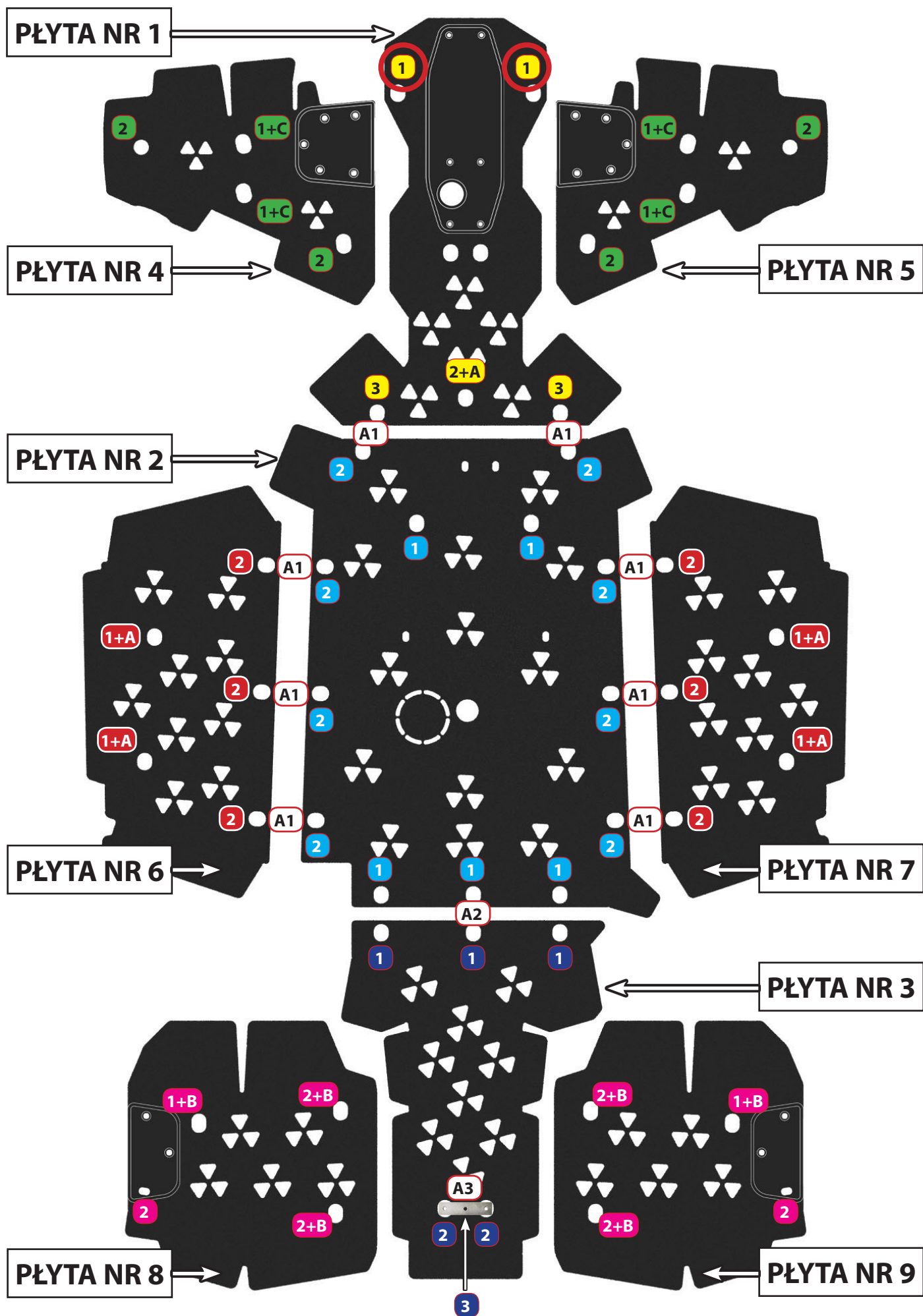

# Rozmieszczenie blach montażowych łączących płyty ochronne - POLARIS SCRAMBLER XP 1000 S

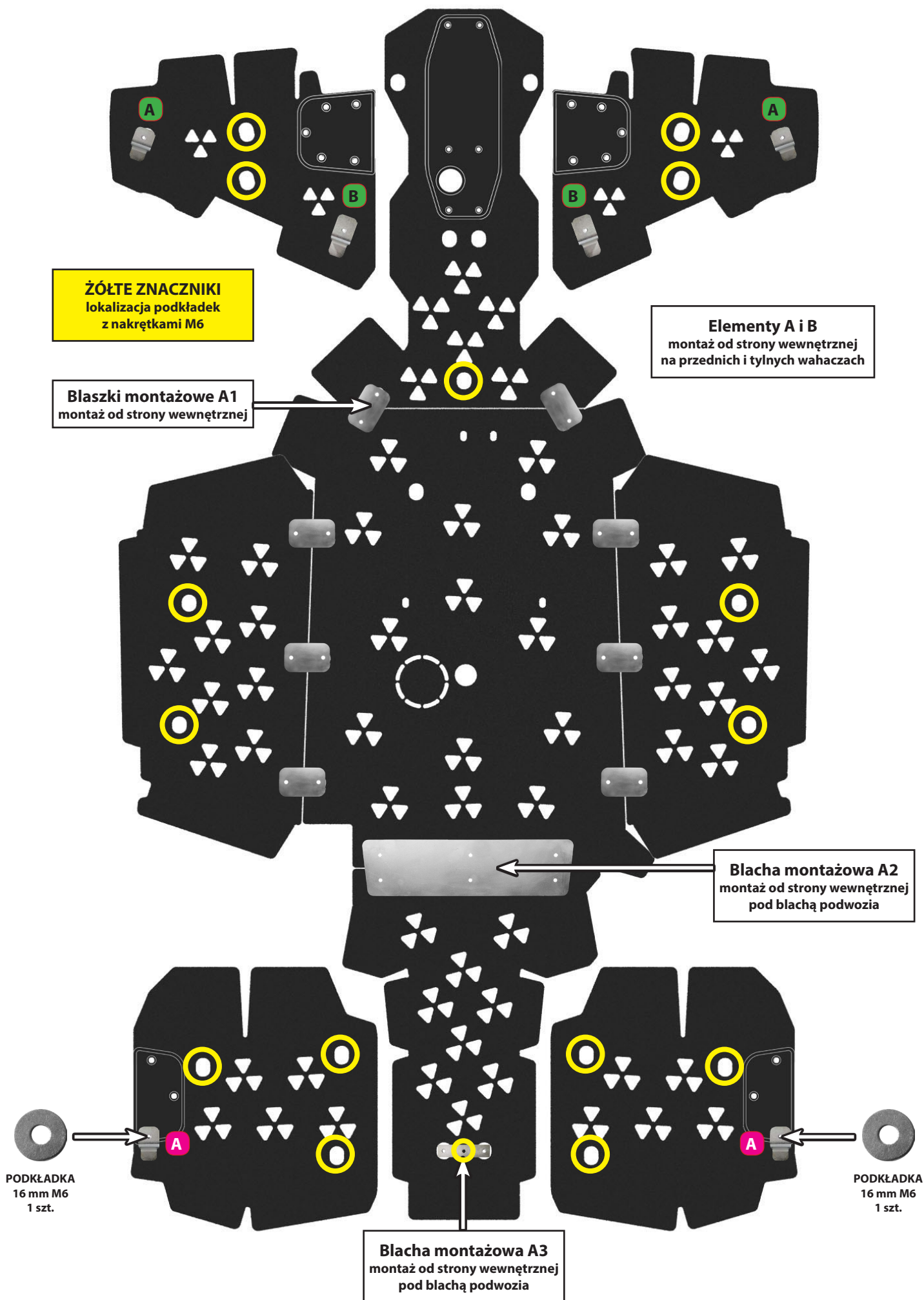

# Lista elementów montażowych - POLARIS SCRAMBLER XP 1000 S

## PŁYTA NR 1

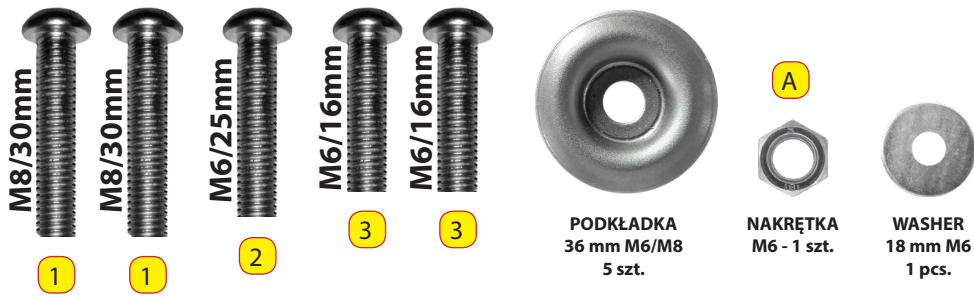

## PLYTA NR 2

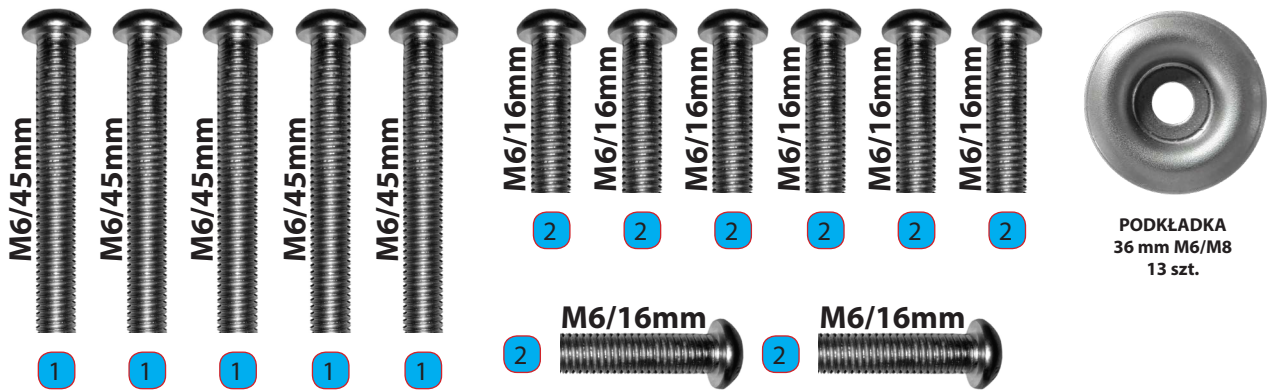

## PŁYTA NR 3

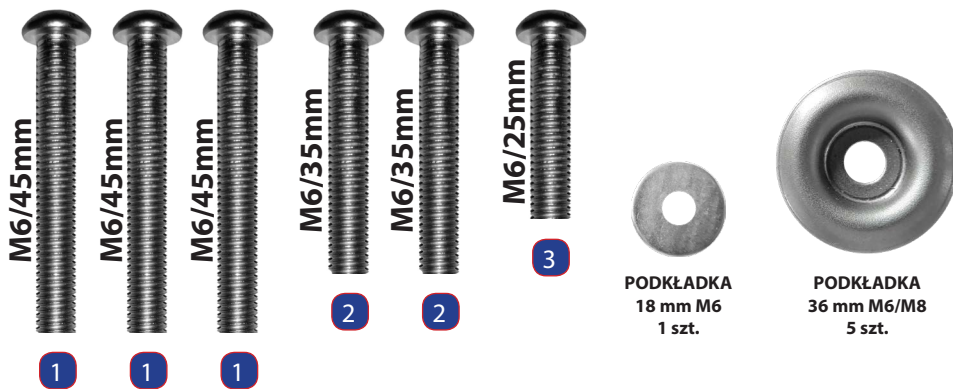

## PŁYTA NR 4

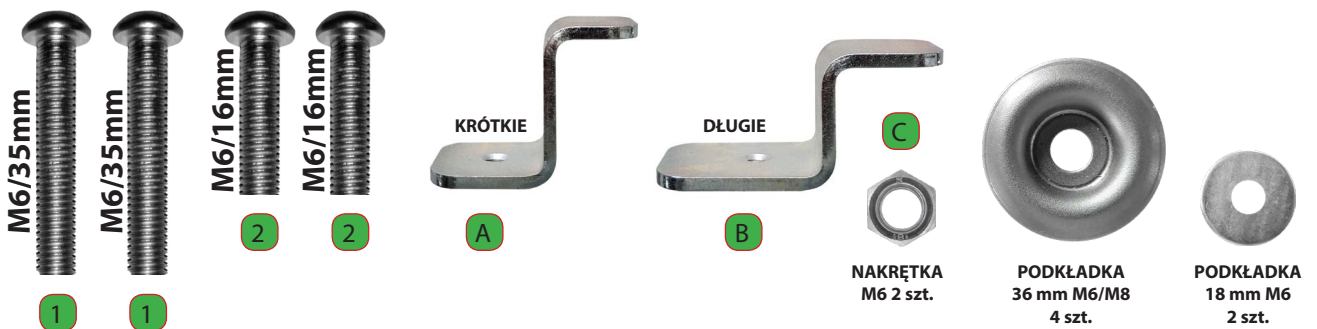

## PŁYTA NR 5

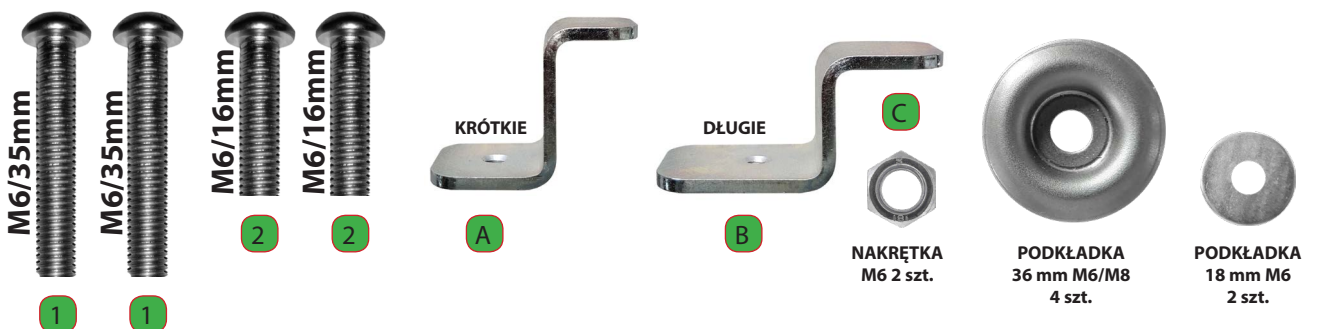

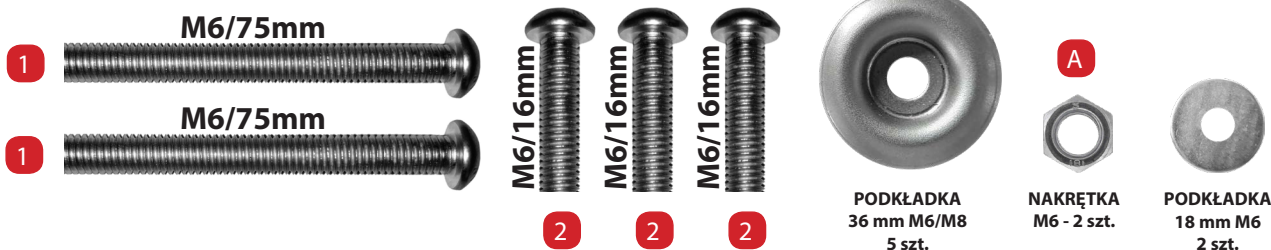
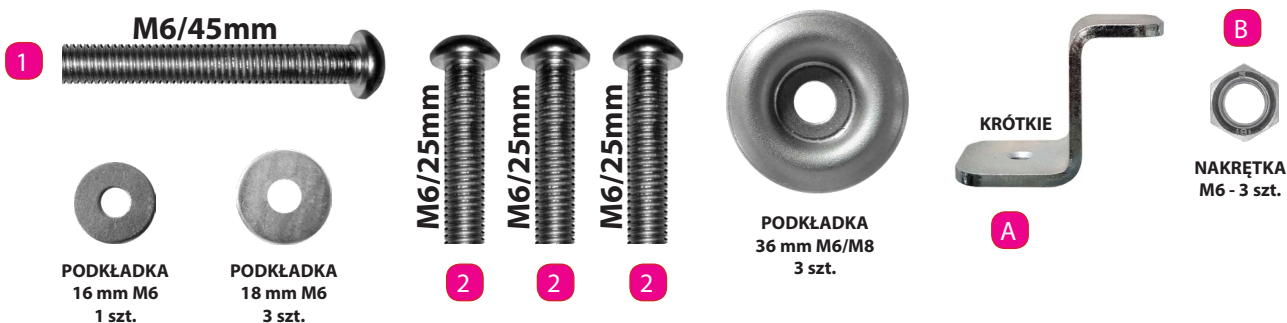
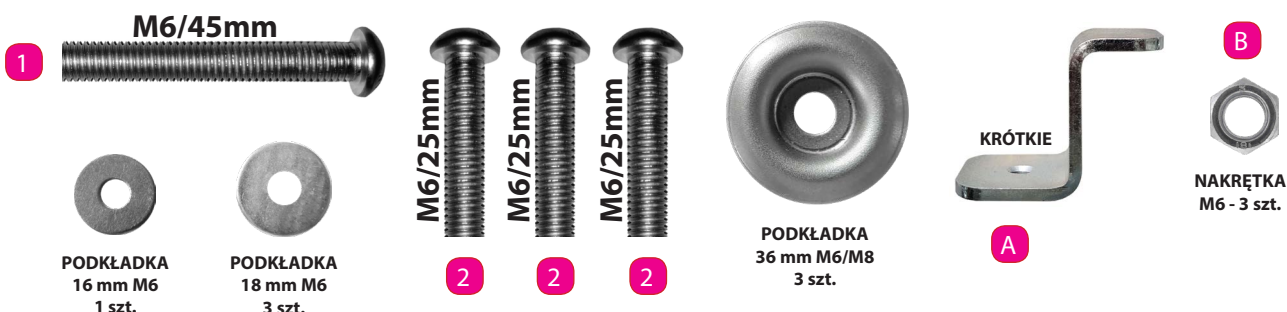
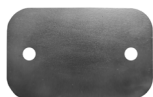
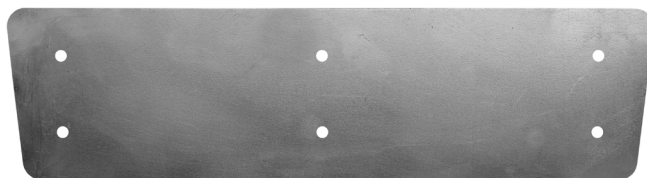
**PŁYTA NR 6****PŁYTA NR 7****PŁYTA NR 8****PŁYTA NR 9****BLACHY MONTAŻOWE POLARIS SCRAMBLER XP 1000 S****BLASZKI A1 - 8 szt.****BLACHA A3 - 1 szt.****BLACHA A2 - 1 szt.****UŻYTKOWANIE**

Właśnie zamontowałeś swoją osłonę, uf, nie było tak źle. Podczas przepraw i użytkowania uważaj na wystające kamienie, pnie czy korzenie. Zalegające po wyprawie błoto usuń myjką ciśnieniową, węzłem z wodą, do tej czynności nie musisz teraz wywracać swojego quada „do góry kołami”, ponieważ płyt ochronnych z tworzywa **PHD** błoto się nie trzyma. Pomimo, że naszej produkcji osłony z płyty **PHD** same w sobie unoszą się na wodzie, to pamiętaj, że gdy stan wody będzie za wysoki nie uniosą na niej Twojego quada. **Zapraszamy do obejrzenia filmów :-)**